



VAN STORAGE SOLUTIONS

INSTALLATION MANUAL

SHELF SUPPORT LEGS

WEATHERGUARD.COM

ATTENTION: PLEASE READ AND UNDERSTAND ALL INSTRUCTIONS AND WARNINGS BEFORE ASSEMBLING, INSTALLING OR USING THIS PRODUCT.

! ATTENTION: FOR ELECTRIC VEHICLES

Drilling into electrical wiring may damage vehicle systems and may cause bodily harm. This equipment should be installed by qualified personnel familiar with this type of vehicle and the hazards involved. To prevent damage to components underneath the floor, mainly the battery and high voltage system components, refer to your vehicle manufacturer's instructions or the manufacturer's website for more information.

! PLAN YOUR VAN (TIPS FOR FASTER INSTALLATION)

- Plus nuts speed up installation but make sure that you're in a safe location before drilling so you don't puncture fuel tanks, lines, or a cable harness. Allow 2" clearance from the end of fasteners to the outside edge of a fuel tank.
- If installing doors on these units, the support leg will need to be installed on the rear side of the shelf.
- Try to select a hole that is on top of a floor rib.
- Two Blind Fasteners and two 1/4" Lock Washers have been provided for use in areas where standard fasteners can't be used, such as heat shields and support channels. In that case, redrill using a 13/32" dia. hole.

! CAUTION

Be safe - always wear protective eyewear to keep debris out of your eyes when installing WEATHER GUARD® Van Products.

BOLT KIT

DESCRIPTION	QTY
1/4-20 x 3/4" Hex Head Bolts	8
1/4-20 x 1-1/4" Hex Head Bolts	2
1/4" Flat Washers	10
1/4-20 Nylon Lock Nuts	10
1/4-20 Blind Fasteners	2
Installation Tool	1
1/4-20 x 2-1/4 Hex Head Bolt Black Oxide	1
1/4" Lock Washers	2
3/8" Spacers	2
1/2" Spacers	2
3/4" Spacers	2

INSTALLATION TIME

Approximate installation time: 18 minutes per unit depending on van equipment installation experience.

TOOLS REQUIRED

- (2) 7/16" open or box end wrenches
- 9/16" open or box end wrench
- Electric drill
- 5/16" dia. Drill Bit
- 13/32" dia. Drill Bit
- File

PARTS

- 2 - Support Legs

WARNING

This product is only intended and safe for use in storing and transporting small tools, equipment and other similar materials. These instructions are to be followed using the parts and fasteners supplied for proper installation. Any modifications or improper installation of this product will create a hazardous condition that could result in death, serious personal injury and/or property damage.

All floor mounting bolts near the fuel tank area should be installed from the underside of the vehicle, to guard against the fuel tank being punctured in the event of a collision. This would mean not using Blind Fasteners in this area. Holes in this area should be 5/16". Ensure ample space in roof ribs and sidewall ribs for mounting screws so as not to puncture exterior roof or wall.

CAUTION

Prior to drilling, so as not to cut electric wires, fuel lines, brake lines, etc., check behind and underneath drilling and mounting locations. Failure to heed this warning will result in death or serious injury.

- NOTICE -

Any modification or unintended use of this product shall immediately void all manufacturers warranties. Manufacturer disclaims all liability for injuries to persons or property resulting from any modification to, or unintended use of this product.

WERNER CO. LIMITED LIFETIME WARRANTY FOR WEATHER GUARD® PRODUCTS

WEATHER GUARD® Products - Limited Lifetime Warranty (Purchased on or after 1/1/2009)

WERNER CO. (the "Manufacturer") warrants to the original purchaser only that WEATHER GUARD® Truck and Van Products (the "WEATHER GUARD® Product") will be free from defects in material and workmanship from the date of purchase and continuing for the expected lifetime of the WEATHER GUARD® Product. A copy of the original sales receipt must be supplied to the Manufacturer at the time a warranty claim is made. This warranty terminates if the original purchaser transfers the WEATHER GUARD® Product to any other person.

What is Covered

All WEATHER GUARD® Products identified above that are purchased on or after January 1, 2009.

What We Will Do To Correct Problems

Subject to the limitations and exclusions described in this limited warranty, the Manufacturer will remedy defects in materials or workmanship by providing one of the following remedies at its option and without charge to the original purchaser for parts or labor: (a) repairing the defective portion of the WEATHER GUARD® Product or (b) replacing the entire WEATHER GUARD® Product. In addition, the Manufacturer may elect at its option, not to repair or replace the WEATHER GUARD® Product, but rather issue to the original purchaser a refund equal to the purchase price paid for the WEATHER GUARD® Product or a credit to be used toward the purchase of a new WEATHER GUARD® Product.

What is Not Covered

This limited warranty expressly excludes:

Defects caused by normal wear and tear, cosmetic rust, scratches, accidents, unlawful vehicle operation, or modification to the product, or any types or repair of a WEATHER GUARD® Product other than those authorized or provided by the Manufacturer.

Defects resulting from conditions beyond the Manufacturer's control including, but not limited to misuse, overloading, or failure to assemble, mount or use the WEATHER GUARD® Product in accordance with the Manufacturer's written instructions or guidelines included with the WEATHER GUARD® Product or made available to the original purchaser.

Damage to the contents of the box or vehicle.

TO THE EXTENT PERMITTED BY LAW, IN NO EVENT SHALL THE MANUFACTURER BE LIABLE FOR ANY INCIDENTAL, SPECIAL, INDIRECT, OR CONSEQUENTIAL DAMAGES, INCLUDING ANY ECONOMIC LOSS, WHETHER RESULTING FROM NONPERFORMANCE, USE, MISUSE OR INABILITY TO USE THE WEATHER GUARD® PRODUCT OR THE MANUFACTURER'S NEGLIGENCE.

No Other Express Warranty Applies

This Limited Lifetime Warranty is the sole and exclusive warranty for WEATHER GUARD® Products. No employee, agent, dealer, or other person is authorized to alter this warranty or make any other warranty on behalf of WERNER CO.

Notification Procedures

If the WEATHER GUARD® Product does not conform with the terms of this limited warranty, the original owner must promptly notify the Manufacturer in writing upon discovery of the nonconformity. In order to receive the remedies under this limited warranty, the warranty claim must describe the nature of the nonconformity, and a copy of the original sales receipt, invoice, bill or other proof of purchase must accompany the claim. Repairs or modifications made to the WEATHER GUARD® Product by other than the Manufacturer or its authorized agent will nullify this limited warranty. Coverage under this limited warranty is conditioned at all times upon the owner's compliance with these required notification and repair procedures. Warranty claims must include reciprocal contact information and may be made via certified mail to:

WERNER CO.

ATTN: Weather Guard® Warranty Claims

555 Pierce Road, STE 300 • Itasca, IL 60143 USA

weatherguard.com

If you have any questions, please call toll free at 1-800-456-7865





VAN STORAGE SOLUTIONS

MANUAL DE INSTALACIÓN

PATAS DE APOYO DE ESTANTE

WEATHERGUARD.COM

ATENCIÓN: LEA Y ENTIENDA TODAS LAS INSTRUCCIONES Y ADVERTENCIAS ANTES DE ARMAR, INSTALAR O UTILIZAR ESTE PRODUCTO.

! ATENCIÓN: PARA VEHÍCULOS ELÉCTRICOS

Taladrar en cableado eléctrico puede dañar los sistemas del vehículo y puede causar lesiones corporales. Debe instalar este equipo personal calificado, familiarizado con este tipo de vehículo y los riesgos implicados. Para prevenir daños a los componentes situados debajo del piso, principalmente la batería y los componentes del sistema de alta tensión, consulte las instrucciones del fabricante de su vehículo o el sitio web del fabricante a fin de obtener más información.

! PLANEE SU VAN (CONSEJOS PARA REALIZAR UNA INSTALACIÓN MÁS RÁPIDA)

- Las tuercas adicionales aceleran la instalación, pero asegúrese de estar en un lugar seguro antes de realizar los orificios para evitar perforar tanques de combustible, tuberías o un arnés de cables. Deje un espacio de 2 pulg. desde el extremo de los sujetadores hasta el borde externo de un tanque de combustible.
- Si instala puertas en estas unidades, será necesario que la pata de apoyo se instale en la parte trasera del estante.
- Trate de seleccionar un orificio que esté en la parte superior de un reborde del piso.
- Se han suministrado dos sujetadores ciegos y dos arandelas de seguridad de 1/4" para utilizar en áreas donde los sujetadores estándar no se pueden utilizar, tal como los protectores contra calor y los canales de soporte. En ese caso, re-taladre utilizando una sierra cilíndrica de 13/32" de diámetro.

! PRECAUCIÓN

Tenga cuidado: use siempre gafas de protección para evitar el ingreso de objetos extraños en los ojos cuando instale productos WEATHER GUARD® para vans.

JUEGO DE PERNOS

DESCRIPCIÓN	Cant.
Perno de cab. hex. de 1/4-20 x 3/4 pulg.	8
Perno de cab. hex. de 1/4-20 x 1-1/4 pulg.	2
Arandelas planas de 1/4 pulg.	10
Tuercas de bloqueo de nylon de 1/4-20	10
Sujetador ciego de 1/4-20	2
Herramienta de instalación	1
Perno de cab. hex. de 1/4-20 x 2-1/4 pulg. negro óxido	1
Arandela de presión de 1/4 pulg.	2
Espaciadores de 3/8"	2
Espaciadores de 1/2"	2
Espaciadores de 3/4"	2

TIEMPO DE INSTALACIÓN

Tiempo aproximado de instalación: 18 minutos por unidad según la experiencia en la instalación de equipos para vans.

HERRAMIENTAS NECESARIAS

- (2) Llave de tuercas de boca abierta/cerrada de 7/16 pulg.
- Llave de tuercas de boca abierta/cerrada de 9/16 pulg.
- Taladro eléctrico
- Broca para taladro de 5/16 pulg. de diámetro
- Broca para taladro de 13/32 pulg. de diámetro
- Lija

LISTA DE PIEZAS

- 2 patas de apoyo

INSTRUCCIONES DE INSTALACIÓN

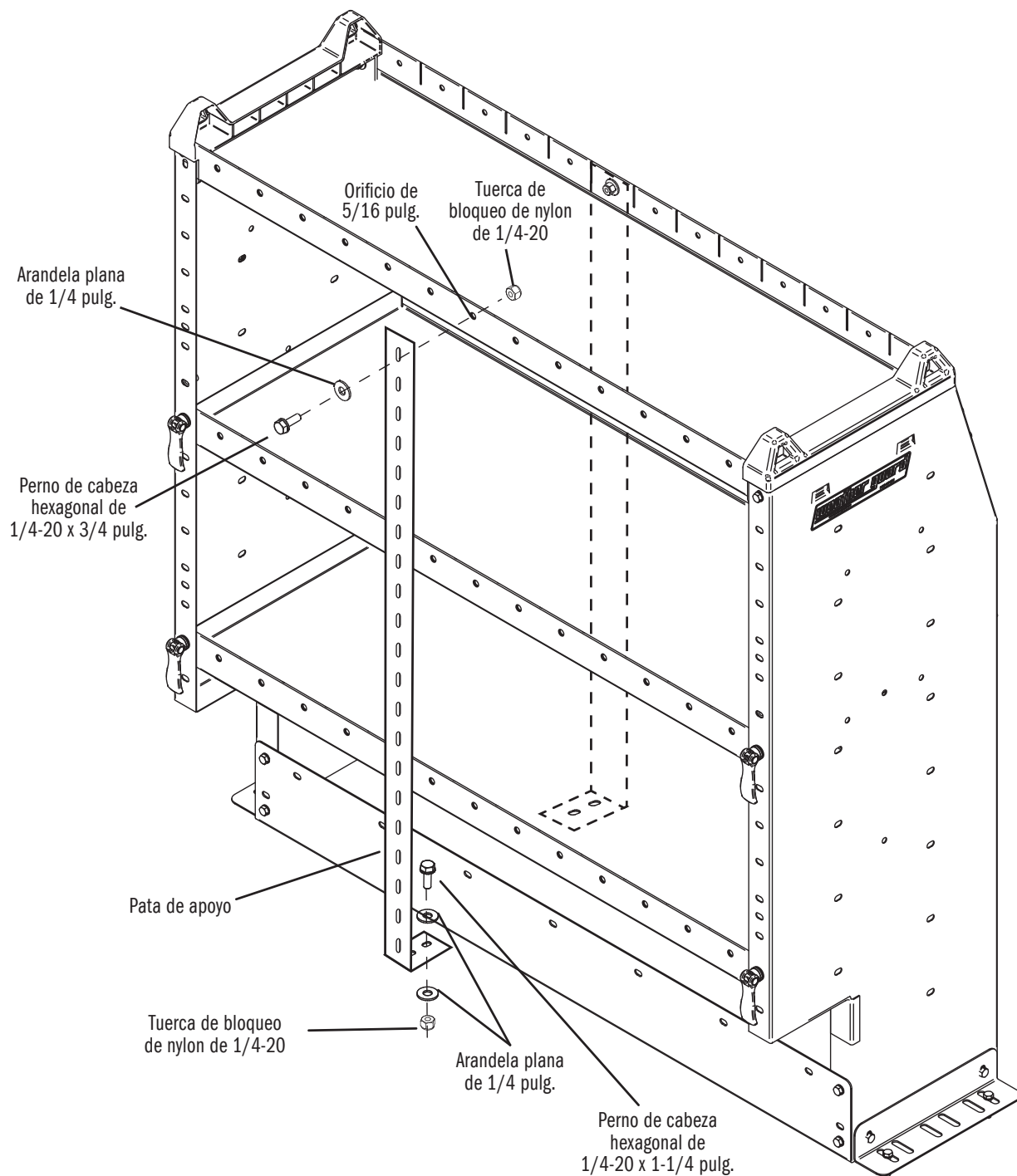

PASO 1 Ajuste las patas de apoyo.

PASO 2 Coloque la unidad en el vehículo. Marque a través de un orificio cada pata de apoyo al piso del vehículo.

PASO 3 Perfore los orificios en el piso. Vuelva a colocar la unidad en el vehículo y ajuste la pata de apoyo y el estante de la van, como lo indican las instrucciones de instalación.

⚠ ADVERTENCIA

Este producto está diseñado y es seguro para usarse únicamente en el almacenamiento y transporte de herramientas pequeñas, equipo y otros materiales semejantes. Se deben seguir estas instrucciones utilizando las piezas y sujetadores suministrados para realizar una instalación adecuada. Toda modificación hecha a este producto o la instalación inadecuada de este podría ocasionar una condición peligrosa que podría provocar la muerte, lesiones personales graves o daños a la propiedad.

Todos los pernos de montaje para piso cerca del área del tanque de combustible deben instalarse desde la parte inferior del vehículo para proteger el tanque de combustible contra perforaciones, en caso de una colisión. Esto significaría que no use sujetadores ciegos en esta zona. Los orificios en esta zona deben ser de 5/16 pulg. Asegúrese de dejar suficiente espacio para los tornillos de montaje en los rebordes del techo o de la pared lateral, para no perforar el techo exterior ni la pared.

⚠ PRECAUCIÓN

Antes de usar el taladro, con el fin de no cortar cables eléctricos, tubería de combustible, líneas de frenos, etc., revise detrás o debajo de los sitios de perforación y montaje. Para evitar que entren a los ojos objetos extraños al revisar la parte inferior del vehículo o al perforar, utilice siempre gafas de protección. No seguir esta advertencia podría provocar la muerte o lesiones graves.

– AVISO –

Cualquier modificación o uso indebido de este producto anulará inmediatamente toda garantía del fabricante. El fabricante se exime de toda responsabilidad por lesiones a personas o daños a la propiedad que resulten de la modificación o el uso indebido de este producto.

GARANTÍA LIMITADA DE POR VIDA DE WERNER CO. PARA PRODUCTOS WEATHER GUARD®

Productos WEATHER GUARD® – Garantía limitada de por vida (Comprados a partir del 1/1/2009)

WERNER CO. (el "Fabricante") garantiza únicamente al comprador original que los productos WEATHER GUARD® para vans y camionetas (el "producto WEATHER GUARD®") estarán libres de defectos en materiales y mano de obra a partir de la fecha de compra y continuarán así durante la vida útil esperada del producto WEATHER GUARD®. En el momento de hacer una reclamación de garantía se deberá presentar al Fabricante una copia del recibo de venta original. Esta garantía termina si el comprador original transfiere el producto WEATHER GUARD® a cualquier otra persona.

Lo que se cubre

Todos los productos WEATHER GUARD® identificados anteriormente que se compren a partir del 1 de enero de 2009.

Qué haremos para corregir los problemas

Sujeto a las limitaciones y exclusiones descritas en esta garantía limitada, el Fabricante reparará los defectos en materiales o mano de obra al suministrar una de las siguientes reparaciones, a su opción y sin cargo para el comprador original de piezas o mano de obra: (a) reparar la parte defectuosa del producto WEATHER GUARD® o (b) reemplazar por completo el producto WEATHER GUARD®. Además, el fabricante puede elegir, a su opción, no reparar ni reemplazar el producto WEATHER GUARD®, sino más bien otorgar al comprador original un reembolso equivalente al precio de compra pagado por el producto WEATHER GUARD® o un crédito para que se use para la compra de un producto WEATHER GUARD® nuevo.

Qué no está cubierto por esta garantía

Esta garantía limitada excluye expresamente:

Defectos ocasionados por el uso y desgaste normales, corrosión cosmética, rayones, accidentes, operación ilegal del vehículo o modificación al producto, cualquier tipo o reparación de un producto WEATHER GUARD® que no sea lo autorizado o suministrado por el Fabricante.

Defectos que sean consecuencia de condiciones más allá del control del Fabricante que incluyen, entre otras, mal uso, sobrecarga o no ensamblar, montar o usar el producto WEATHER GUARD® de acuerdo con las instrucciones o directrices por escrito del Fabricante incluidas con el producto WEATHER GUARD® o que estén disponibles para el comprador original.

Daños al contenido de la caja o el vehículo.

HASTA EL GRADO PERMITIDO POR LA LEY, EN NINGÚN CASO EL FABRICANTE SERÁ RESPONSABLE DE NINGÚN DAÑO INCIDENTAL, ESPECIAL, INDIRECTO O SECUNDARIO, QUE INCLUYE CUALQUIER PÉRDIDA ECONÓMICA, YA SEA QUE RESULTE POR LA FALTA DE DESEMPEÑO, USO, MAL USO O INCAPACIDAD DE USAR EL PRODUCTO WEATHER GUARD® O LA NEGLIGENCIA DEL FABRICANTE.

No se aplica ninguna otra garantía expresa

Esta garantía limitada de por vida es la única y exclusiva garantía para los productos WEATHER GUARD®. Ningún empleado, agente, distribuidor ni otra persona está autorizada para alterar esta garantía o para otorgar ninguna otra garantía en nombre de WERNER CO.

Procedimientos de notificación

Si el producto WEATHER GUARD® no cumple con los términos de esta garantía limitada, el propietario original deberá notificar por escrito oportunamente al Fabricante en cuanto se descubra el incumplimiento. Para poder recibir las reparaciones según esta garantía limitada, la reclamación de garantía deberá describir la naturaleza del incumplimiento y la reclamación deberá ir acompañada por una copia del recibo de venta original, factura, cuenta u otro comprobante de compra. Las reparaciones o modificaciones que se hagan al producto WEATHER GUARD® por otros que no sean el Fabricante o el agente autorizado anularán esta garantía limitada. La cobertura al amparo de esta garantía limitada se condiciona en todo momento al cumplimiento del propietario con estos procedimientos requeridos de notificación y reparación. Las reclamaciones de garantía deberán incluir información de contacto recíproca y se pueden hacer mediante correo certificado a:

WERNER CO.

ATTN: Weather Guard® Warranty Claims

555 Pierce Road, STE 300 • Itasca, IL 60143 USA

weatherguard.com

Si usted tiene alguna pregunta, por favor llame gratuitamente al 1-800-456-7865.





VAN STORAGE SOLUTIONS

MANUEL D'INSTALLATION PIEDS DE SUPPORT D'ÉTAGÈRE

WEATHERGUARD.COM

ATTENTION : LIRE ET S'ASSURER DE COMPRENDRE L'ENSEMBLE DES DIRECTIVES ET DES AVERTISSEMENTS AVANT D'ASSEMBLER, D'INSTALLER OU D'UTILISER CE PRODUIT.

! ATTENTION : POUR LES VÉHICULES ÉLECTRIQUES

Tout perçage dans le câblage électrique peut endommager les circuits du véhicule et provoquer des lésions corporelles. Ce matériel doit être installé par un personnel qualifié familiarisé avec ce type de véhicule et les risques encourus. Pour éviter tout dommage aux composants sous le plancher, principalement la batterie et les composants du circuit à haute tension, consulter les consignes du fabricant de votre véhicule ou le site Internet du fabricant pour de plus amples informations.

! PLANIFICATION (CONSEILS D'INSTALLATION RAPIDE)

- Les écrous-rivets accélèrent l'installation, mais assurez-vous qu'ils sont positionnés dans des endroits sûrs avant de percer des trous pour éviter de perforer le réservoir et les conduites de carburant ou les faisceaux de câbles. Laissez un espace de 2 po entre le bord de toute fixation et celui du réservoir de carburant.
- Si des portes doivent être posées sur ces étagères, les pieds de support doivent être posés du côté arrière de l'étagère.
- Choisissez un trou se trouvant si possible sur une nervure du plancher.
- Deux fixations aveugles et deux rondelles de verrouillage de 1/4" ont été fournies pour une utilisation dans des zones où des fixations standard ne sont pas utilisables, comme des écrans thermiques et des nervures de renfort. Dans ce cas, percez à nouveau en faisant un trou de diamètre 13/32".

! MISE EN GARDE

Soyez prudent – portez toujours des lunettes protectrices pour protéger vos yeux des débris lors de l'installation des produits pour fourgonnettes WEATHER GUARD®.

ENSEMBLE DE BOULONS

DESCRIPTION	QTÉ
Boulon à tête hexagonale 1/4-20 x 3/4 po	8
Boulon à tête hexagonale 1/4-20 x 1-1/4 po	2
Rondelles plates de 1/4 po	10
Écrous autobloquants en nylon 1/4-20	10
Fixation aveugle 1/4-20	2
Outil de pose	1
Boulon d'oxyde noir à tête hexagonale 1/4-20 x 2-1/4 po	1
Rondelle de sûreté 1/4 po	2
Entretoises de 3/8"	2
Entretoises de 1/2"	2
Entretoises de 3/4"	2

DURÉE D'INSTALLATION

Durée d'installation approximative : 18 minutes par unité en fonction de l'expérience acquise dans la pose d'équipement pour fourgonnettes.

OUTILS REQUIS

- (2) clés ouvertes ou fermées de 7/16 po
- Clé ouverte ou fermée de 9/16 po
- Perceuse électrique
- Mèche de 5/16 po de diamètre
- Mèche de 13/32 po
- Lime

PIÈCES

- 2 - Pieds de support

INSTRUCTIONS D'INSTALLATION

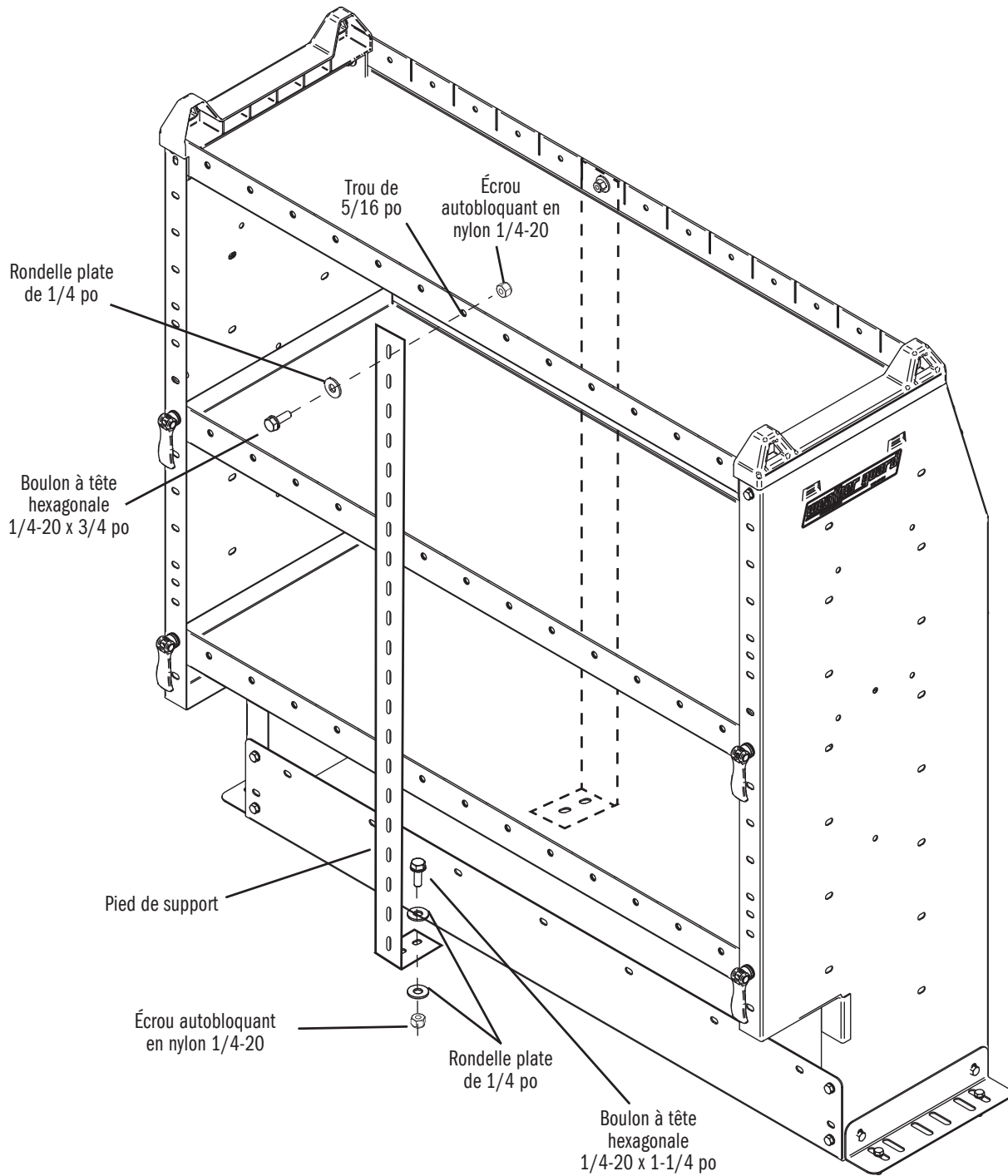

ÉTAPE 1 Fixez les pieds de support.

ÉTAPE 2 Placez l'unité dans le véhicule. Marquez un trou dans chaque pied de support sur le plancher du véhicule.

ÉTAPE 3 Percez les trous dans le plancher. Remplacez l'unité dans le véhicule et fixez le pied de support et l'étagère conformément aux instructions d'installation.

⚠ AVERTISSEMENT

Ce produit est uniquement conçu pour ranger et transporter de petits outils, de l'équipement et autre matériel du même type, et n'est sécuritaire qu'à cette fin. Ces instructions doivent être suivies en utilisant les pièces et les fixations fournies pour une installation appropriée. Toute modification ou installation inappropriée de ce produit créera une situation dangereuse susceptible de causer des dommages matériels, des blessures corporelles graves et/ou la mort.

Tous les boulons de fixation au plancher à proximité du réservoir de carburant doivent être posés par le dessous du véhicule pour éviter que le réservoir ne soit perforé lors d'une collision. Ceci signifie que les fixations aveugles ne doivent pas être utilisées dans cette zone. Les orifices doivent être de 5/16 po dans cette zone. S'assurer qu'il y a suffisamment d'espace dans les nervures de toit et les nervures de paroi latérale pour monter les vis de manière à ne pas perforer le mur ou le toit extérieur.

⚠ MISE EN GARDE

Afin d'éviter de couper les conduites de carburant, les conduites de frein, les fils électriques, etc., vérifier derrière ou sous les emplacements de perçage et de montage avant de percer. Toujours porter des lunettes protectrices pour se protéger les yeux de tout débris lors de la vérification du dessous du véhicule ou lors du perçage. Le non-respect de ces instructions et avertissements entraînera des blessures graves ou mortelles.

– AVIS –

Toute modification ou mauvaise utilisation de ce produit annule aussitôt l'ensemble des garanties du fabricant. Le fabricant décline toute responsabilité en cas de blessures personnelles ou de dommages matériels découlant d'une modification ou d'une mauvaise utilisation de ce produit.

GARANTIE LIMITÉE À VIE DE WERNER CO. POUR LES PRODUITS WEATHER GUARD®

Produits WEATHER GUARD® – Garantie à vie limitée (Acheté le 1er janvier 2009 ou après)

WERNER CO. (le « Fabricant ») garantit à l'acheteur d'origine uniquement que les produits Weather Guard pour fourgonnettes et camions (les « Produits Weather Guard ») seront exempts de vices de matériaux et de fabrication à compter de la date d'achat et pendant toute la durée de vie anticipée du produit Weather Guard. Une copie du reçu de vente d'origine doit être fournie au Fabricant au moment où est faite la réclamation au titre de la garantie. La présente garantie sera annulée si l'acheteur d'origine cède le produit WEATHER GUARD® à une autre personne.

Ce qui est couvert

Tous les produits WEATHER GUARD® identifiés ci-dessus qui ont été achetés le 1er janvier 2009 ou après.

Ce que nous ferons pour corriger le problème.

Sous réserve des limites et exclusions décrites dans la présente garantie limitée, le Fabricant prendra des mesures correctives en cas de vices de matériaux ou de fabrication en fournissant l'une des solutions suivantes, à sa seule discrétion et sans facturer les coûts des pièces et de la main-d'oeuvre à l'acheteur d'origine : a) réparation de la partie défectueuse du produit WEATHER GUARD® ou b) remplacement du produit WEATHER GUARD® dans son intégralité. En outre, le Fabricant peut décider, à sa seule discrétion, de ne pas réparer ou remplacer le produit WEATHER GUARD®, mais de rembourser à l'acheteur d'origine le prix du produit WEATHER GUARD®, ou de le créditer du montant du prix du produit WEATHER GUARD® en vue de l'achat d'un nouveau produit WEATHER GUARD®.

Ce qui n'est pas couvert

La présente garantie limitée exclut expressément :

Les défauts causés par l'usure ordinaire, la rouille superficielle, les rayures, les accidents, l'utilisation illicite du véhicule, ou la modification du produit, outout type de réparation d'un produit WEATHER GUARD®, autre que ceux qui sont autorisés ou fournis par le Fabricant.

Les défauts résultant de conditions hors du contrôle du Fabricant, y compris, sans s'y limiter, le mésusage, la surcharge ou le manquement à assembler, monter ou utiliser le produit WEATHER GUARD® conformément aux instructions ou directives écrites du Fabricant accompagnant le produit WEATHERGUARD® ou mises à la disposition de l'acheteur d'origine.

Les dommages causés au contenu du coffre ou du véhicule.

DANS LES LIMITES PRÉVUES PAR LA LOI, EN AUCUN CAS LE FABRICANT NE SERA TENU RESPONSABLE DES DOMMAGES ACCESSOIRES, SPÉCIAUX, INDIRECTS, OU CONSÉCUTIFS, Y COMPRIS LES PERTES FINANCIÈRES, QUE CEUX-CI RÉSULTENT DE LA NON-PERFORMANCE DU PRODUIT WEATHER GUARD, DE L'UTILISATION OU DU MÉSUSAGE DUDIT PRODUIT WEATHER GUARD® OU DE L'IMPOSSIBILITÉ DE L'UTILISER, OU DE LA NÉGLIGENCE DU FABRICANT.

Aucune autre garantie explicite ne s'applique

La garantie à vie limitée est la seule et unique garantie pour les produits WEATHER GUARD®. Aucun employé, agent, vendeur, ou autre personne n'est autorisé à modifier la présente garantie ou à créer une autre garantie au nom de WERNER CO.

Procédures de notification

Si le produit WEATHER GUARD® n'est pas conforme aux modalités de la présente garantie limitée, le propriétaire d'origine devra en informer le Fabricant par écrit dans les plus brefs délais dès la découverte de la non-conformité. Afin de bénéficier des solutions prévues par la présente garantie limitée, la réclamation au titre de la garantie doit décrire la nature de la non-conformité et être accompagnée du reçu de vente d'origine, de la facture ou de toute autre preuve d'achat. Les réparations ou modifications faites sur le produit WEATHER GUARD® par toute personne autre que le Fabricant ou son agent autorisé annuleront la présente garantie limitée. La couverture aux termes de la présente garantie limitée dépend à tout moment de la conformité du propriétaire à ces procédures de notification et réparation. Les réclamations au titre de la garantie doivent inclure les coordonnées réciproques et être envoyées par courrier certifié à :

WERNER CO.

ATTN: Weather Guard® Warranty Claims

555 Pierce Road, STE 300 • Itasca, IL 60143 USA

weatherguard.com

Pour toute question, veuillez appeler au numéro gratuit suivant : 1-800-456-7865

